

HT 12
MAXXI PLUS H+

LAVASTOVIGLIE A CAPOTTA

DIHR
we mean clean



HT 12 MAXXI PLUS H+

LAVASTOVIGLIE
A CAPOTTA



Presentiamo la nuova lavastoviglie a cappotta multiuso, un prodotto innovativo pensato per semplificare il lavaggio di stoviglie e oggetti di varie dimensioni in modo pratico ed efficiente. Con un cesto largo di 600 x 500 mm, questa lavastoviglie può accogliere piatti, bicchieri e vassoi, garantendo una pulizia impeccabile. Dotata di programmi di lavaggio personalizzabili, di due cicli Hygiene + e di tecnologia avanzata, questa

lavastoviglie garantisce risultati perfetti in breve tempo, risparmiando energia e acqua. Grazie alla sua struttura robusta e resistente, è in grado di durare nel tempo e di offrire prestazioni elevate anche dopo numerosi utilizzi. Sia che tu debba lavare stoviglie in un ristorante, un bar o una mensa, la lavastoviglie a cappotta multiuso è la scelta ideale per garantirti una pulizia impeccabile ed una gestione più efficiente del tuo tempo.

SISTEMA HYGIENE+

I modelli HYGIENE+ compiono cicli lunghi ad alte temperature per essere conformi a livelli d'igiene superiori, ora come non mai di fondamentale importanza per la nostra salute. I cicli speciali sono stati concepiti secondo $A_0=30$ della scala di termodisinfezione come definito dalla norma EN ISO 15883-1. Le HYGIENE+ prevedono 2 cicli speciali, uno corto di 180 secondi e uno più lungo di 630 secondi, garantendo il rispetto di elevati livelli di igiene grazie alle alte temperature e ai cicli lunghi.

CARATTERISTICHE

DI SERIE

- Cesto 600 x 500 mm
- Altezza utile 450 mm
- 6 cicli di lavaggio: 4 cicli modificabili + 2 cicli HYGIENE +
- Pannello elettronico facile ed intuitivo
- Cappotta a doppia parete isolata
- Vasca profonda
- Filtro vasca sdoppiato con pozzetto raccolta rifiuti e filtro pompa (sistema innovativo per una filtrazione migliorata dell'acqua di lavaggio)
- Pompa verticale autopulente per evitare la stagnazione dell'acqua: igiene perfetta
- Controllo dei consumi idrici e delle ore di funzionamento
- Facilità di accesso per manutenzione
- Tetto anti sgocciolamento
- Supporto cesto di facile estrazione
- Installazione in linea o ad angolo
- Ciclo di autopulizia
- Dosatori detergente e brillantante peristaltici inclusi con dosaggio modificabile dal pannello di controllo
- Il sistema PLUS garantisce un risciacquo a temperatura e pressione costante

OPZIONI

- Sistema ENERGY SAVING HR: recuperatore termico condensa vapore
- DA: depuratore integrato con rigenerazione automatica
- Controllo remoto CONNECTIVITY conforme alle normative HACCP
- Pannello remoto sostitutivo
- Predisposizione per connessione sistema esterno di osmosi inversa



CONNECTIVITY 4.0 & APP

OVUNQUE TU SIA...

LA SITUAZIONE A PORTATA DI CLICK

Sarai costantemente connesso alla macchina per monitorare le fasi di lavoro, eventuali allarmi e configurare da remoto i parametri a seconda delle esigenze. Conforme alle normative HACCP. Grazie alla nostra nuovissima App, avrai accesso alle macchine connesse e a tutta la documentazione commerciale e tecnica.

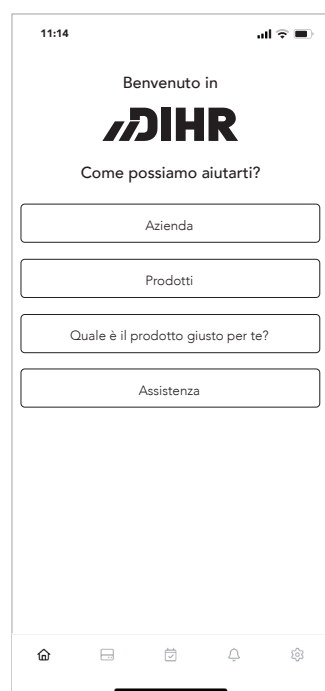

Visualizza in ogni momento tutti i parametri di lavoro e storico eventi, ore di lavoro ed eventuali problemi.



In caso di problemi la macchina invia tempestivamente una mail a te e al tecnico che potrà intervenire da remoto per risolvere il problema o attrezzarsi per l'intervento sul posto.



Il programma ti permetterà in qualsiasi momento l'esportazione di un file Excel con tutti i dati Haccp.



Sono previste delle agevolazioni per l'acquisto di apparecchi 4.0. che permettono di recuperare una parte del costo della macchina. Richiedi maggiori informazioni per saperne di più.

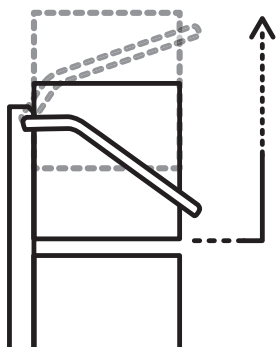

SISTEMA LIFT A DUE STEP MIGLIORATO:

SOLLEVAMENTO AUTOMATICO DELLA CAPPOTTA A FINE CICLO

Il sistema idraulico è stato sostituito da un motore elettrico. La sua semplicità limita la manutenzione e la formazione di calcare. Quest'ultimo, liberando spazio, permette di aggiungere più opzioni ai modelli LIFT come l'addolcitore automatico integrato.

SISTEMA PLUS

RISCIACQUO GARANTITO
ANCHE CON PRESSIONI
MOLTO BASSE

Abbiamo sviluppato un innovativo sistema di risciacquo a temperatura e pressione idrica costante, indipendentemente dalle condizioni esterne.

BOILER ATMOSFERICO

La temperatura dell'acqua in boiler resta costante a 85°C durante tutto il risciacquo perché il riempimento del boiler avviene soltanto una volta che il ciclo di risciacquo è terminato.

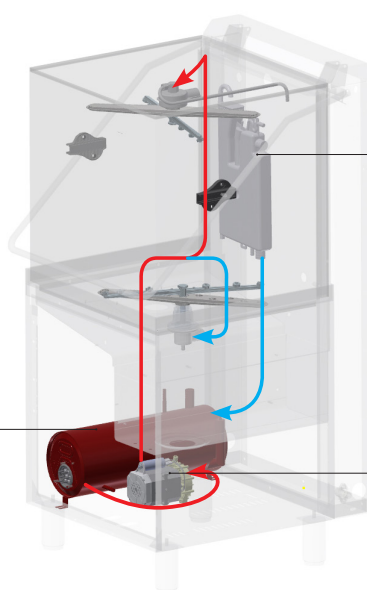

BREAK TANK

Il sistema "Break Tank" evita il reflusso nella rete idrica di alimentazione dell'acqua.

POMPA DI RISCIACQUO

L'acqua viene aspirata dal boiler tramite una pompa di risciacquo e viene inviata agli ugelli di risciacquo, rendendo indipendente la macchina dalla pressione di rete, grazie anche alla presenza del Break Tank.

HR - RECUPERATORE TERMICO CONDENSA VAPORE

Sistema ENERGY RECOVERY che consente di recuperare il vapore prodotto dalla macchina in funzione per preriscaldare l'acqua fredda di alimentazione (8-15 °C). Risparmio immediato sui consumi energetici e miglioramento della temperatura nell'ambiente di lavoro, non più saturato dall'umidità prodotta dalla macchina.

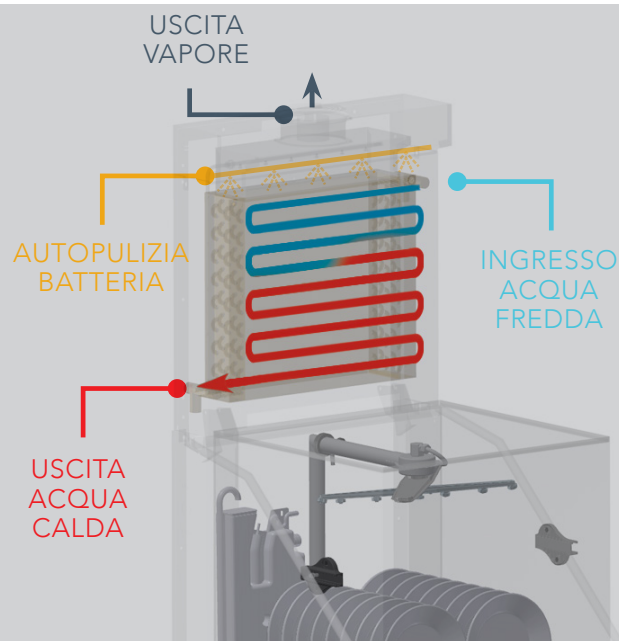





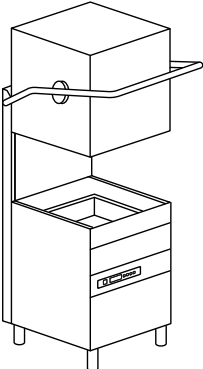
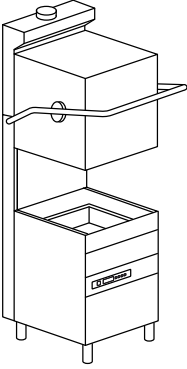



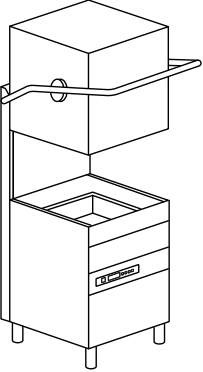

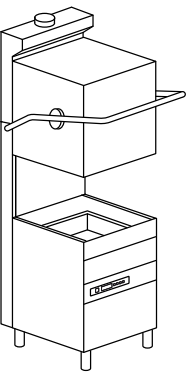

HT 12 MAXXI PLUS H+

LAVASTOVIGLIE
A CAPOTTA

Modello	Tensione/Potenza	Capacità	Dimensioni	Codice
HT 12 MAXXI PLUS H+ ELETTRONICA 6 PROGRAMMI				
 <div data-bbox="373 398 552 607" style="border: 1px solid black; padding: 5px;"> <p>DOTAZIONE CESTI</p> <ul style="list-style-type: none"> 1 X C136 1 X C137 1 X C138 2 X 15060 </div> <div data-bbox="373 640 552 707" style="text-align: center;"> <p>A₀=30 HYGIENE +</p> </div>	<p>400 V 3N ~ 50 Hz 10,5 kW</p>	<p>Ø 310</p> <p>310 < Ø < 410 *</p> <p>600x500</p>	<p>800x735x 1490/1961 H 120 kg</p> <p>GN 1/1</p> <p>530x325x25 H</p>	<p>HT 12 MAXXI PLUS H+</p> <p>HT 12 MAXXI PLUS DA H+</p>
HT 12 MAXXI HR PLUS H+ ELETTRONICA 6 PROGRAMMI				
 <div data-bbox="373 855 552 1064" style="border: 1px solid black; padding: 5px;"> <p>DOTAZIONE CESTI</p> <ul style="list-style-type: none"> 1 X C136 1 X C137 1 X C138 2 X 15060 </div> <div data-bbox="373 1093 552 1160" style="text-align: center;"> <p>A₀=30 HYGIENE +</p> </div>	<p>400 V 3N ~ 50 Hz 10,5 kW</p>	<p>Ø 310</p> <p>310 < Ø < 410 *</p> <p>600x500</p>	<p>800x735x2162 H 150 kg</p> <p>GN 1/1</p> <p>530x325x25 H</p>	<p>HT 12 MAXXI HR PLUS H+</p> <p>HT 12 MAXXI HR PLUS DA H+</p>

* Diametro utilizzabile: da 310 mm a 410 mm

Modello	Tensione/Potenza	Capacità	Dimensioni	Codice
HT 12 MAXXI PLUS LIFT H+ ELETTRONICA 6 PROGRAMMI 	DOTAZIONE CESTI 1 X C136 1 X C137 1 X C138 2 X 15060  A₀=30 HYGIENE + 	400 V 3N ~ 50 Hz 10,5 kW	 Ø 310  310 < Ø < 410 *  600x500	800x735x 1490/1961 H 120 kg  530x325x25 H HT 12 MAXXI PLUS LIFT H+ HT 12 MAXXI PLUS LIFT DA H+
HT 12 MAXXI HR PLUS LIFT H+ ELETTRONICA 6 PROGRAMMI 	DOTAZIONE CESTI 1 X C136 1 X C137 1 X C138 2 X 15060  A₀=30 HYGIENE + 	400 V 3N ~ 50 Hz 10,5 kW	 Ø 310  310 < Ø < 410 *  600x500	800x735x2162 H 150 kg  530x325x25 H HT 12 MAXXI HR PLUS LIFT H+ HT 12 MAXXI HR PLUS LIFT DA H+

OPZIONI

Modello	380-415 V		220-240V		380-415 V		440 V		60 Hz	RO	XP	PS	DDE
	3N 50 Hz	3 50 Hz	3 50 Hz	3 50 Hz	3 60 Hz	3 60 Hz	Connessione Osmosore	Extra Potenza					
HT 12 MAXXI PLUS H+	●	□	€	€	€	€	□	€	€	€	€	€	●
HT 12 MAXXI PLUS DA H+	●	□	€	€	€	€	----	€	€	€	€	€	●
HT 12 MAXXI HR PLUS H+	●	□	€	€	€	€	□	€	€	€	€	€	●
HT 12 MAXXI HR PLUS DA H+	●	□	€	€	€	€	----	€	€	€	€	€	●
HT 12 MAXXI PLUS LIFT H+	●	□	€	€	€	€	□	€	€	€	€	€	●
HT 12 MAXXI PLUS LIFT DA H+	●	□	€	€	€	€	----	€	€	€	€	€	●
HT 12 MAXXI HR PLUS LIFT H+	●	□	€	€	€	€	□	€	€	€	€	€	●
HT 12 MAXXI HR PLUS LIFT DA H+	●	□	€	€	€	€	----	€	€	€	€	€	●

- Di serie
- Su richiesta
- Non disponibile
- DA** Depuratore automatico incorporato
- HR** possibile in caso di acqua osmotica, con una conducibilità superiore ai 200 microsiemens
- PLUS** Risciacquo a temperatura costante e consumo stabilizzato
- H+** 2 cicli di 630 e 180 secondi ad alte temperature, raggiungono fino a 70 °C durante il lavaggio e 90°C per il risciacquo

Alimentazione acqua 55 °C (esclusa versione HR)

Marchio EAC su richiesta

Modello	DBE	BT	WRAS	DVGW	CONN.	PAP	ID	DF	FLOAT	CONTROL
	Dos. Brill. Peristaltico	Break tank	Wras	DVGW	Connectivity (HACCP)	P.Aumento Pressione	Doppia Carrozzeria	Kit Filtri Superficie	Sens. Mancanza Det. e brillant.	Pannello comandi remoto sostitutivo
HT 12 MAXXI PLUS H+	●	●	€	€	€	●	●	●	€	€
HT 12 MAXXI PLUS DA H+	●	----	----	----	€	●	●	●	€	€
HT 12 MAXXI HR PLUS H+	●	●	€	----	€	●	●	●	€	€
HT 12 MAXXI HR PLUS DA H+	●	----	----	----	€	●	●	●	€	€
HT 12 MAXXI PLUS LIFT H+	●	●	€	€	€	●	●	●	€	€
HT 12 MAXXI PLUS LIFT DA H+	●	----	----	----	€	●	●	●	€	€
HT 12 MAXXI HR PLUS LIFT H+	●	●	€	----	€	●	●	●	€	€
HT 12 MAXXI HR PLUS LIFT DA H+	●	----	----	----	€	●	●	●	€	€

PS Non disponibile con tensioni 380-415 V 3 50 Hz e 440 V 3 60 Hz

XP In caso di alimentazione acqua di risciacquo 8 °C 55 °C, l'opzione extra potenza è obbligatoria, se non è previsto un recuperatore termico.
+ 3000 W solo con tensione standard, per altre tensioni chiedere fattibilità con alimentazione acqua di risciacquo compresa fra 8-15 °C, suggeriamo l'opzione recuperatore termico.

BT - WRAS - DVGW Pompa aumento pressione inclusa

DVGW Componenti prescritti dal DVGW su richiesta (verificare la compatibilità delle opzioni con il produttore)



CONNECTIVITY Comprende l'opzione HACCP. Abbonamento di 10 anni

HR possibile in caso di acqua osmotica, con una conducibilità superiore ai 200 microsiemens

Compatibilità di ogni opzione da confermare previa verifica del produttore

HT 12 MAXXI PLUS H+

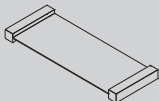
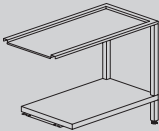
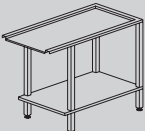
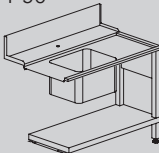
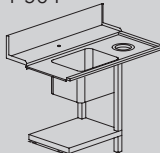
	Descrizione	Capacità	Dimensioni	Codice	
	CESTO PIATTI	Di serie 22 piatti Ø < 310 mm	600x500x115 H	C 136	
	CESTO OGGETTI	Di serie	600x500x115 H	C 137	
	CESTO PER VASSOI O PIATTI	Di serie 12 posti fino a 47 cm di larghezza o per 10 GN1/1 (spessore max 2,5 cm) o 11 piatti 310 < Ø < 410 mm (spessore max 2,5 cm)	600x500x115 H	C 138	
	SUPPORTO PIATTINI	12 piattini	300x100x90 H	10728	
	INSERTO POSATE	Di serie (2 pz)	Ø 120x120 H	15060	
	DEPURATORE	12 l	Ø 200x500 H	D 1	
	DEPURATORE AUTOMATICO	12 l (max 800 l)	315x510x685 H	D 2	
	OSMOSORE	230 V 50 Hz - 250 W 5° C - 30° C Portata 240 l/h Non compatibile con versione depuratore integrato Dotazione cesti speciale	270x411x451 H 18 Kg	OS240	
	MENSOLA	Solo in uscita	600x510	T 10 *	
	TAVOLI		650x510x860 H	T 28 *	

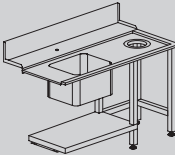
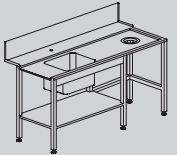
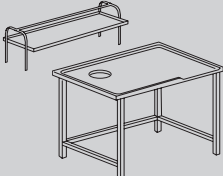
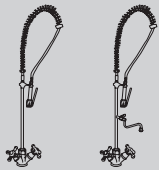
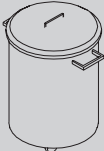
	Descrizione	Capacità	Dimensioni	Codice	
	MENSOLA COLLEGAMENTO CAPOTTA			KIT DUO	
T 34 A - T 34 B 	T 35 	TAVOLI	700x590x860 H 1200x590x860 H 1200x590x860 H	T 34 A * T 34 B * T 35 *	
T 50 	T 50 F 	T 55 	Vasca 500x400x270 H 1200x730x860 H 1200x730x860 H 1200x730x860 H	T 50 * T 50 F * T 55 *	
T 80 E 	T 80 - T 90 	Vasca 500x400x270 H	1500x730x860 H 1500x730x860 H 1800x730x860 H	T 80 * T 80 E * T 90 *	
	MENSOLA		1515x620x660 H 2315x620x660 H	M 16** M 24**	
	TAVOLO DI CERNITA CON ANELLO GOMMA	Foro sbarazzo e misure speciali su richiesta	1600x1000x850 H 2400x1000x850 H	TC 16** TC 24**	
	DOCCIONE FLESSIBILE completo di gruppo miscelatore ed erogatore a leva, con fissaggio al muro		1000 H	D 01	
	DOCCIONE FLESSIBILE completo di gruppo miscelatore ed erogatore a leva, con fissaggio al muro e rubinetto intermedio		1000 H	D 02	
	PORTARIFIUTI INOX	Modello base Con ruote Con ruote e pedaliera	Ø 400x570 H Ø 400x570 H Ø 400x570 H	P 01 P 02 P 03	

* Gabbia in legno +2% minimo + €
Misure speciali su richiesta per tavoli e rulliere
Tavoli rappresentati in versione destra-sinistra

* Tavoli standard per installazione in linea. Per tavoli posizionati davanti alla macchina, è necessario studiare un tavolo speciale.
Non esitare a contattarci per maggiori informazioni.



DIHR ALI GROUP SRL

Via del Lavoro, 28
31033 Castelfranco Veneto (TV)

T: +39 0423 7344
E: dihr@dihr.com

Service:

T: +39 0423 734548
E: service@dihr.com

www.dihr.com

Edition 10.2024

an Ali Group Company



The Spirit of Excellence